

Presentación

Las Redes son Redes de Personas

1ra Hipótesis

El impulso de los últimos 20 años en el referencial de redes encuentra explicaciones en la convergencia de factores científicos, culturales, económicos y políticos que han puesto en ridículo un enunciado tan pedante como el “fín de la historia”.



“La web es más una creación social que técnica. Yo la diseñé por su efecto social – para ayudar a que la gente trabajase junta- y no como un juguete técnico. El objetivo último de la web es apoyar y mejorar nuestra entretrejida existencia en el mundo. Tenemos que asegurar que la sociedad que construimos con la web es la que pretendemos vivir.”

Tim Berners Lee



2da Hipotesis

Las redes constituyen una perspectiva que circula fuertemente en la forma de metáforas e analogías. Esto no es tanto por una debilidad o atraso epistemológico, o por una dificultad en sus métodos de investigación, sino sobre todo constituye una estrategia para lidiar con lo complejo, con lo inestructurado.

Algunas analogías y sus repercusiones en nuestra forma de pensar las redes.

Depresión exógena o la primarización de los vínculos (Slutzky)

La explosión de Rio Tercero o Redes en la memoria (Bertucelli):

La Batalla del Midway (Najmanovich)

Incendio por las raíces o devenir rizomático

La red de observación de la colisión del Shoemaker en Júpiter o Socios de cualquier tamaño

3ra Hipótesis

Redes se instala en un espacio vacío que no intentó llenar en el pasado la perspectiva de **sistemas**. A diferencia de ésta las redes se basan en la desterritorialización y en consecuencia requieren prestar mas atención a los vínculos. La autonomía no deviene del aislamiento sino de la riqueza de las interconexiones.



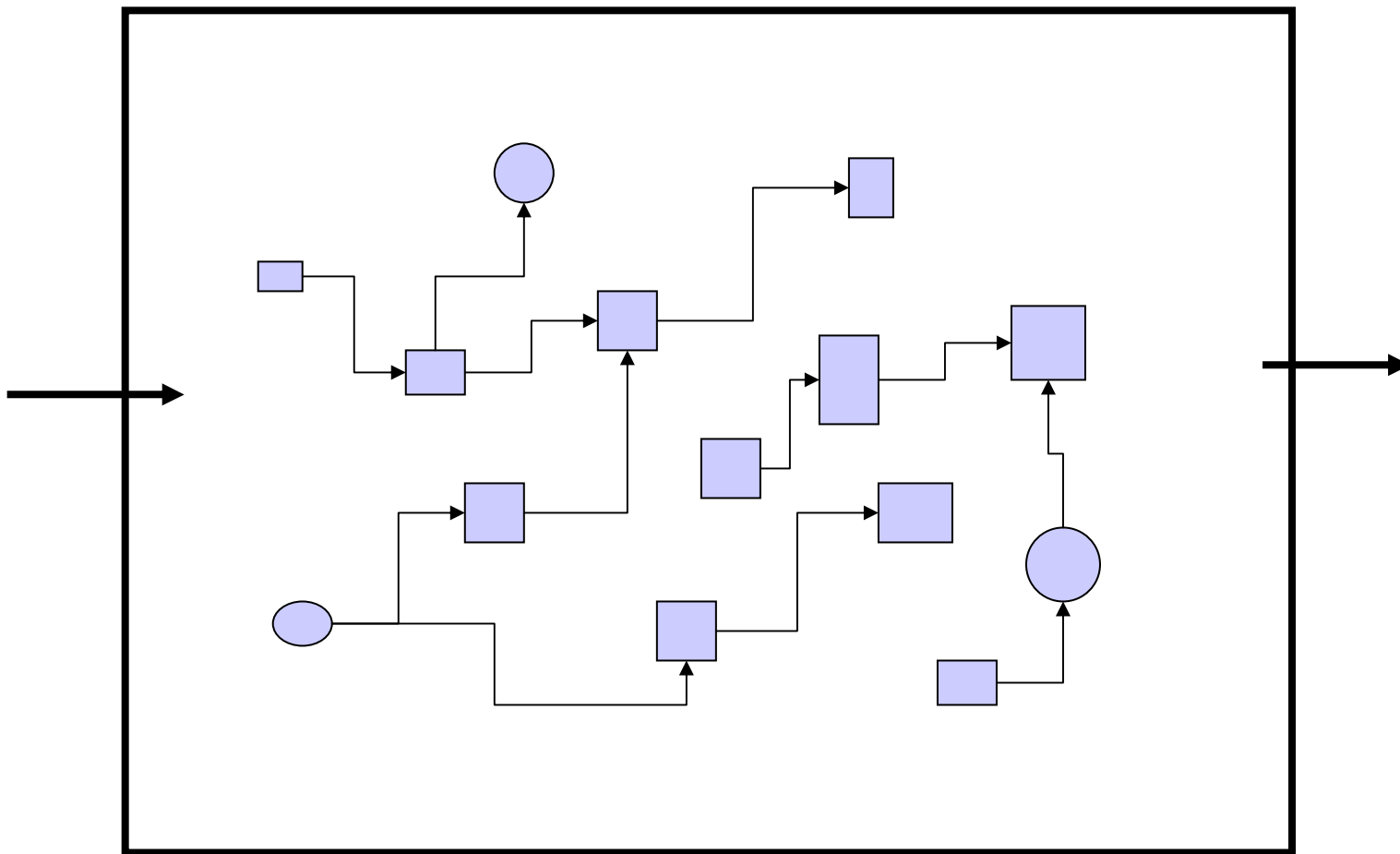

La “desterritorialización” en la producción de redes

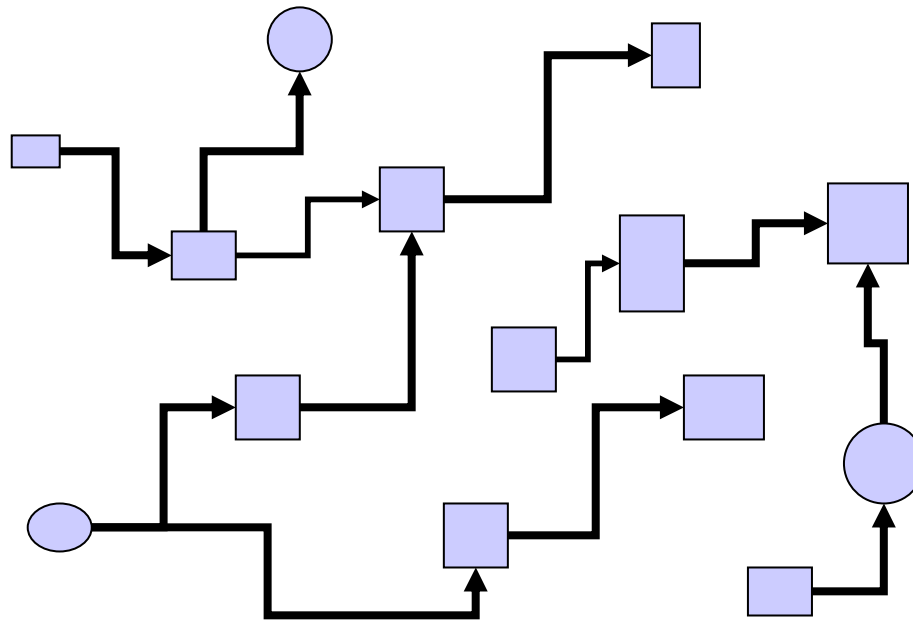

Redes institucionales

Bordes difusos

La “desterritorialización” en la producción de redes

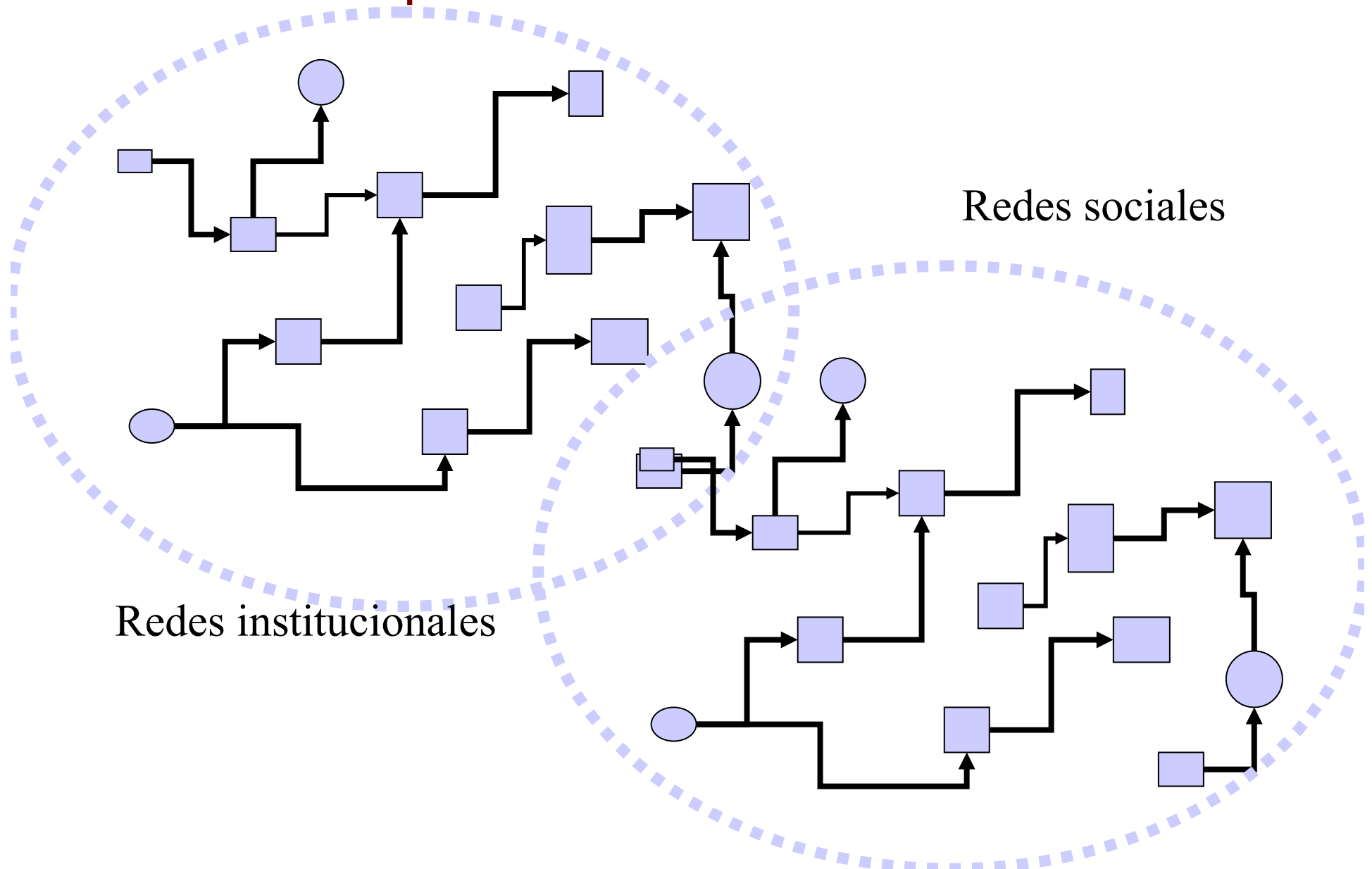

4ta Hipótesis

Los intentos por construir modelos de gestión y aun democracias participativas chocan frecuentemente con la falta de dispositivos. Debemos prevenir que la noción de gobernabilidad sea utilizada como una categoría superior a la de la propia democracia.

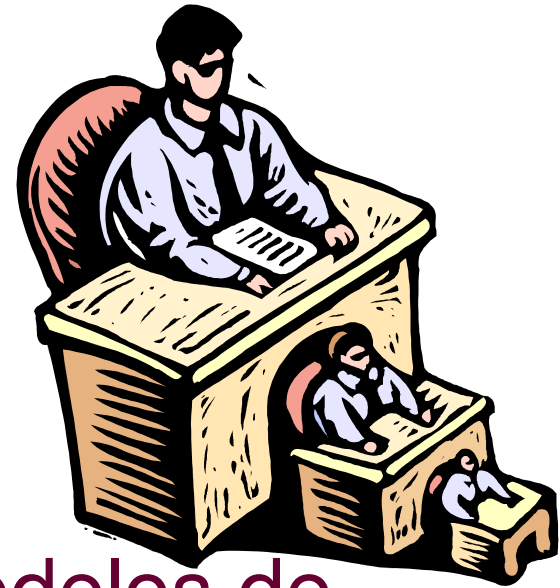

Mecanismos de Desorganización Social de la Década de los 90

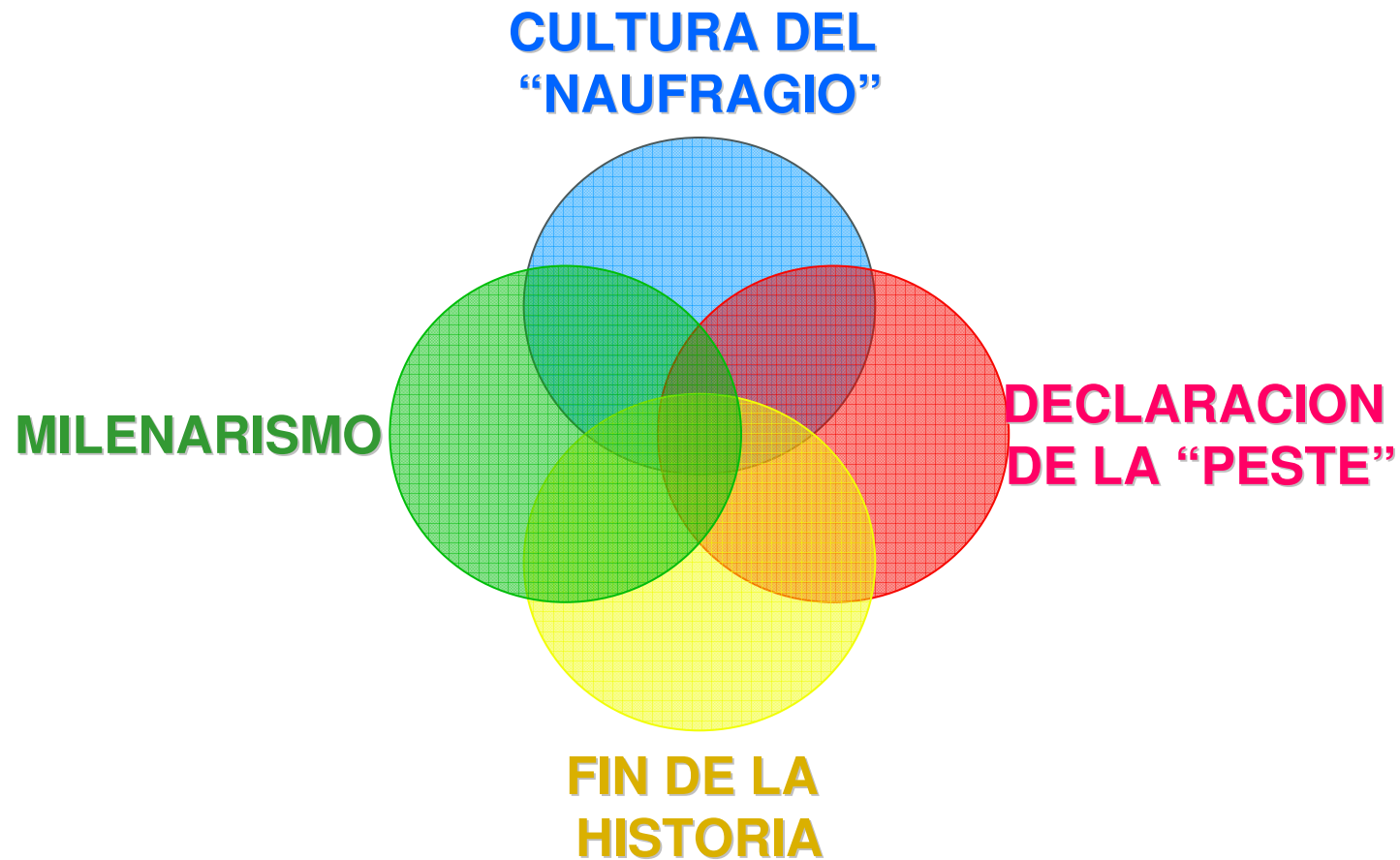

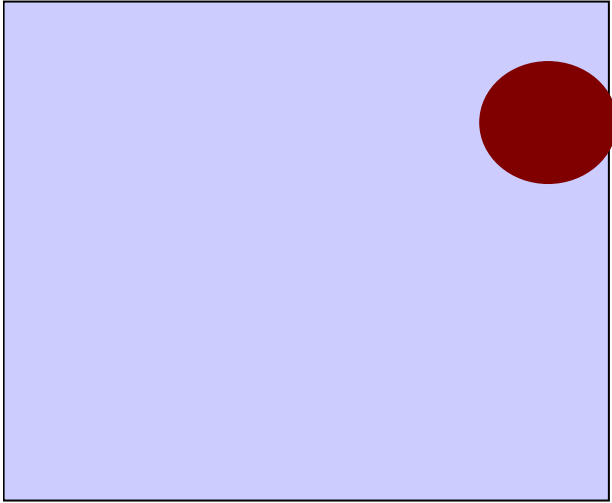

Marginal



excluido

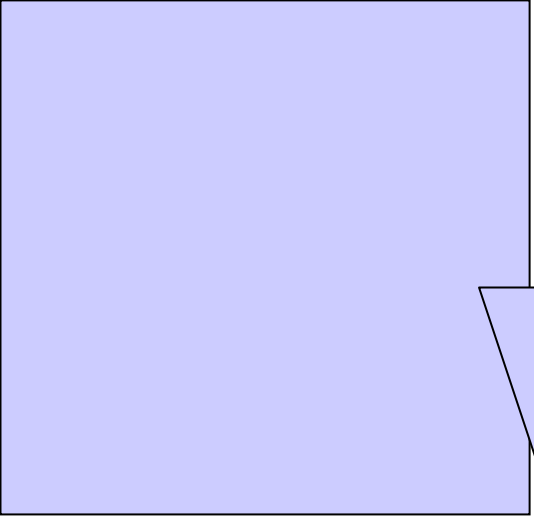

residual

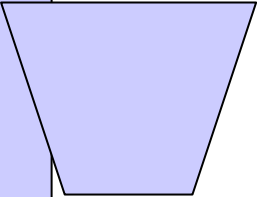

Minorías que son mayoría



Para Baker (Networking Smart) hay 5 principios que explican y justifican porque trabajar en redes

Relacionarse es una necesidad humana fundamental

La gente tiende a influirse por lo que se espera de ella

La gente tiende a asociarse con otros que imagina pares

Las interacciones reiteradas alientan la cooperación

Vivimos en un mundo cada vez mas pequeño

Wayne Baker identifica entre los principales aportes de las redes la creación de contextos de descubrimiento (de **serendipia**), es decir crear condiciones propicias para que los descubrimientos ocurran.

Al respecto Picasso sostenía “la inspiración siempre me encontró trabajando”.

6ta Hipotesis



Nos enfrentamos a la necesidad de construir un nuevo paradigma de Desarrollo (humano ?, sustentable ?) que desestructura los límites de lo social, lo económico, lo ambiental, lo cultural, lo institucional, etc.

Las redes pueden ayudar a erradicar la idea que lo económico es la “locomotora” del desarrollo.

Configuraciones Organizacionales

Estructuras
jerárquico-
burocráticas



“La autoridad es
el cemento de la
organización”

División
vertical del
trabajo

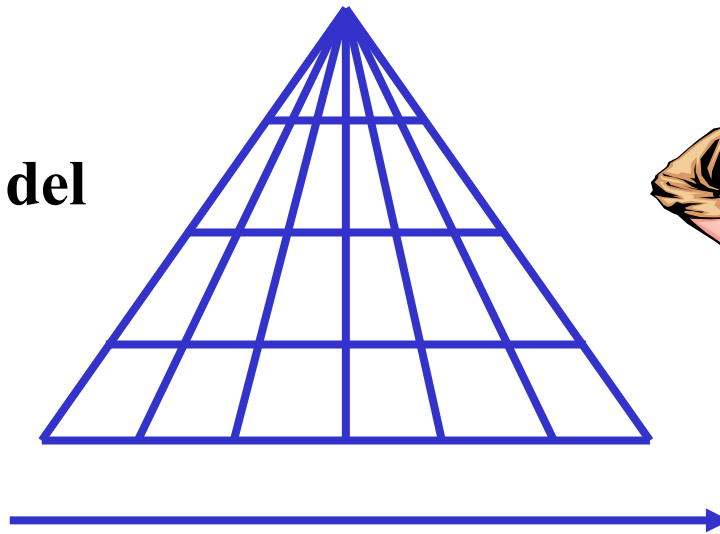

División
horizontal
(especialización)

Pirámide: "el poder produce"

Configuraciones Organizacionales

Realidad
“producida” por
la interacción
entre fuerzas
sociales



Teoría de los
juegos: base
del
pensamiento
estratégico

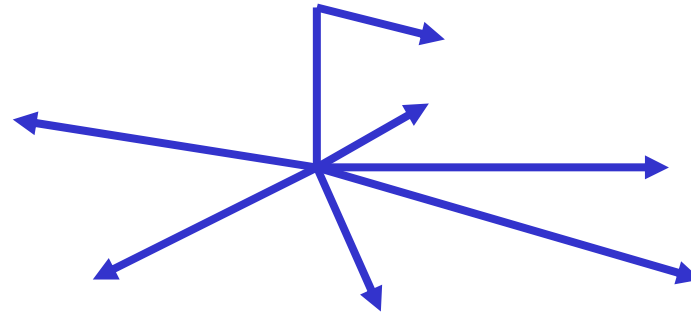

Campo de Fuerzas-conflicto

Configuraciones Organizacionales

El conflicto latente o manifiesto forma parte de la historia organizacional

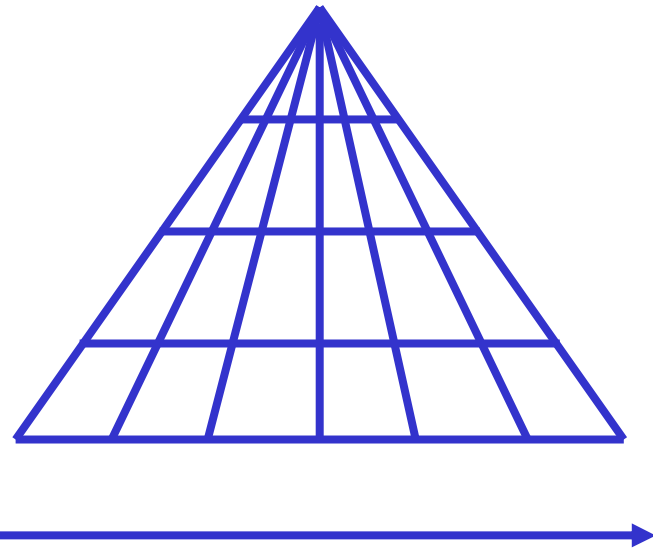

Pirámide: "el poder produce"

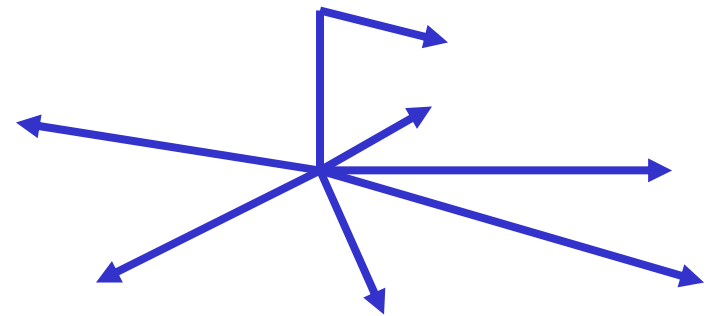

Campo de Fuerzas conflicto

Configuraciones Organizacionales

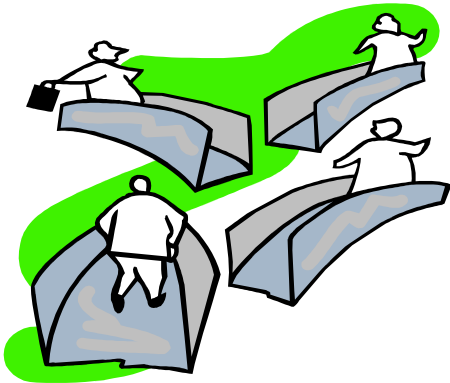

Archipiélago:
“conjunto de islas
separadas por aquello
que las une”

Estrategia para
eludir el
conflicto.
Creatividad.
Pero posible
ineficacia de
conjunto



Configuraciones Organizacionales

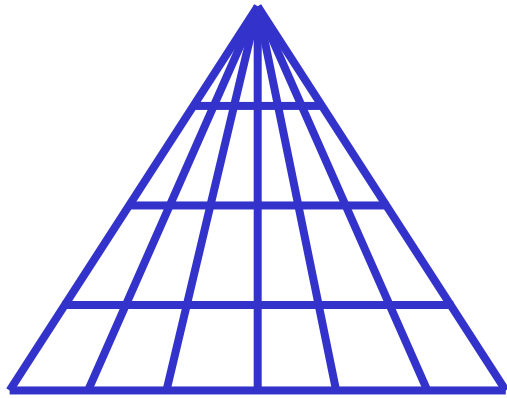

Pirámide: "el poder produce"

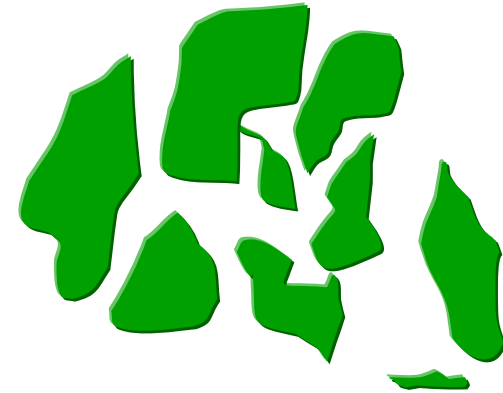

Archipiélago-fragmentación

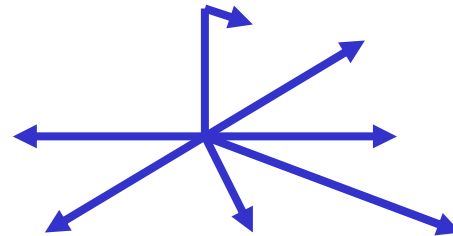

Campo de Fuerzas conflicto

Configuraciones Organizacionales

“Todo poder en ausencia de legitimidad genera resistencia”

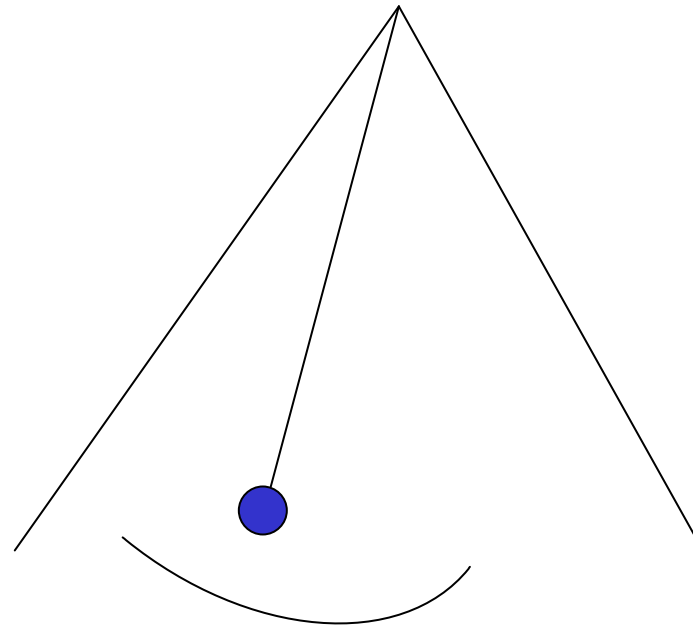
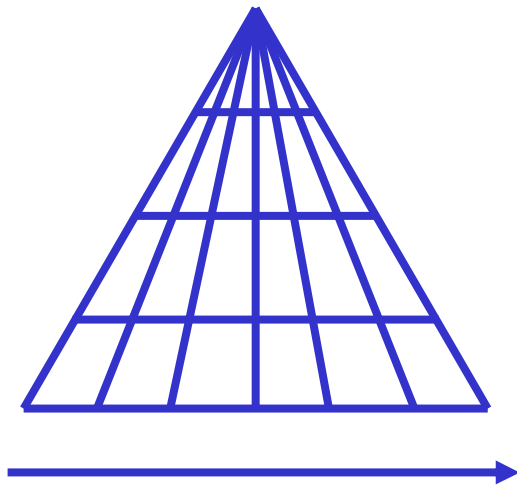

Péndulo organizacional

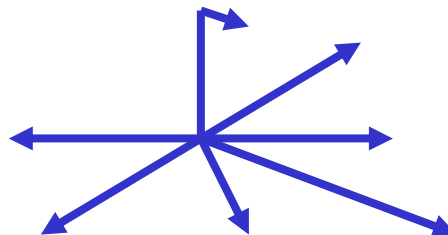

“Las crisis legitiman altas concentraciones de poder”

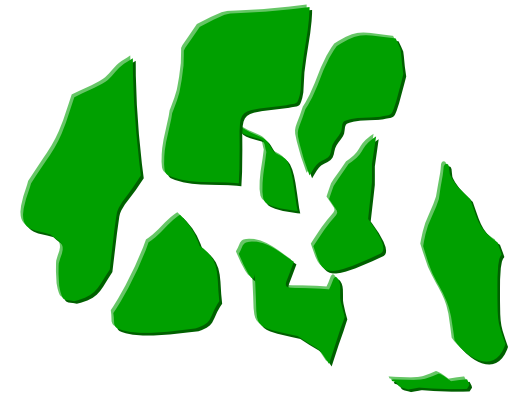

Configuraciones Organizacionales

**Redes heterogeneidades organizadas.
Si los nodos fueran homogéneos poco circularía por ellas.**

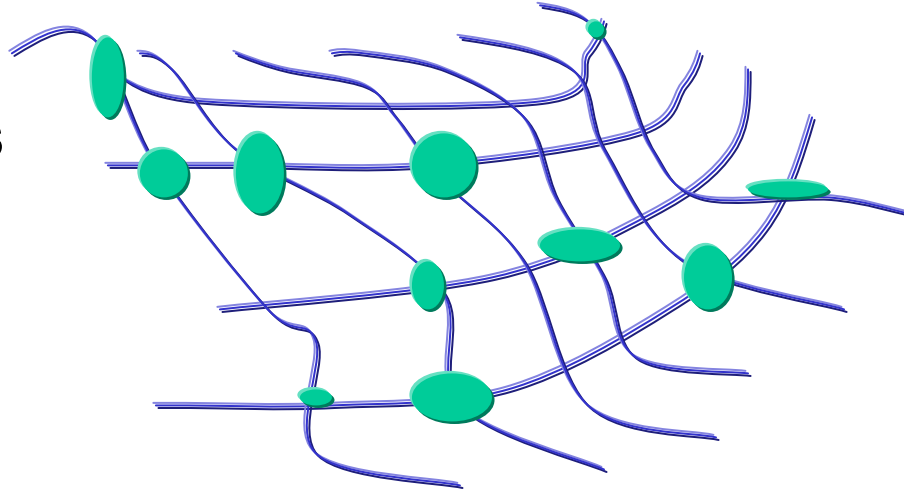

Se llega a redes por desestructuración de pirámides (la desinstitucionalización como energía creadora) y/o por articulación de archipiélagos (la autonomía es un prerequisite de red).

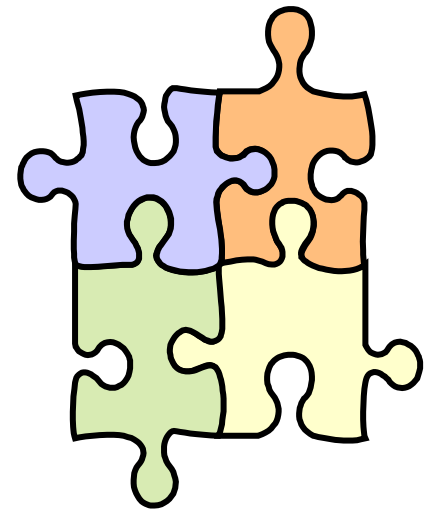

Configuraciones Organizacionales

Redes: Heterogeneidades organizadas

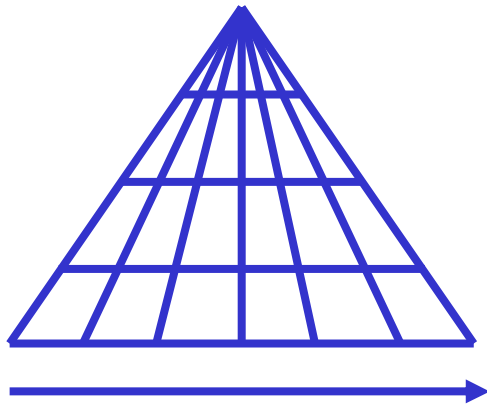
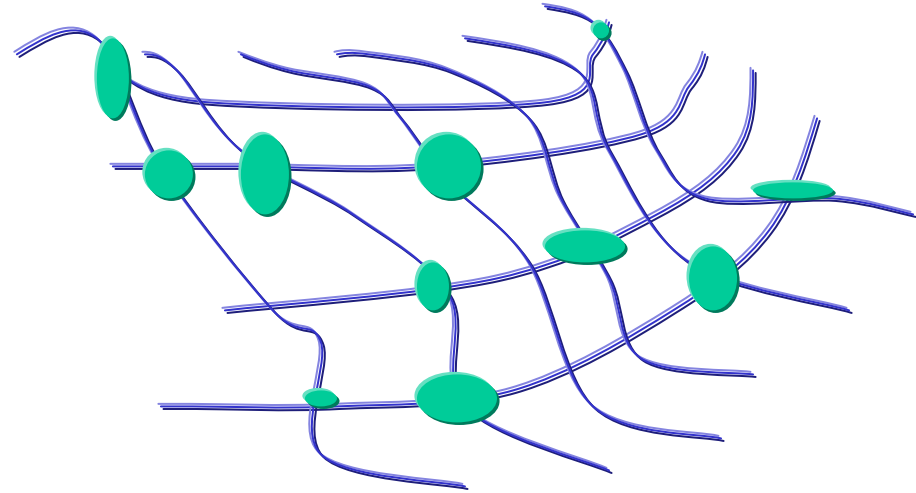

Pirámide: "el poder produce"

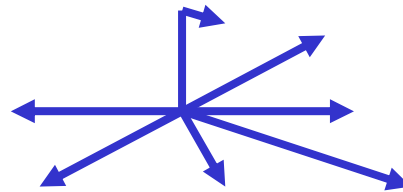

Campo de Fuerzas-conflicto

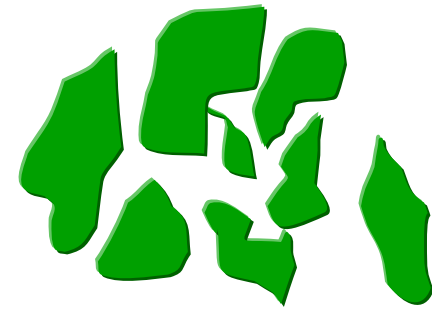

Archipelago-fragmentación

Redes es la forma espontanea como las personas se organizan

El vínculo entre dos o mas personas constituye la unidad de red

Como en todas las relaciones humanas, los vínculos se construyen, se alimentan, se sostienen y también se deterioran o se destruyen

Los vínculos; base de la construcción de redes

RECONOCER que el otro existe, como interlocutor, aun como adversario, supone y genera:.....**ACEPTACION**

CONOCER lo que el otro hace, lo que el otro es, supone y genera:..... **INTERES**

CO-LABORAR prestar ayuda en forma esporádica, supone y genera:..... **RECIPROCIDAD**

CO-OPERAR compartir actividades, conocimientos y recursos, supone y genera:..... **SOLIDARIDAD**

ASOCIARSE sostener proyectos o iniciativas conjuntas, supone y genera:..... **CONFIANZA**

Las redes reales, cantidad y calidad de vínculos; conflicto

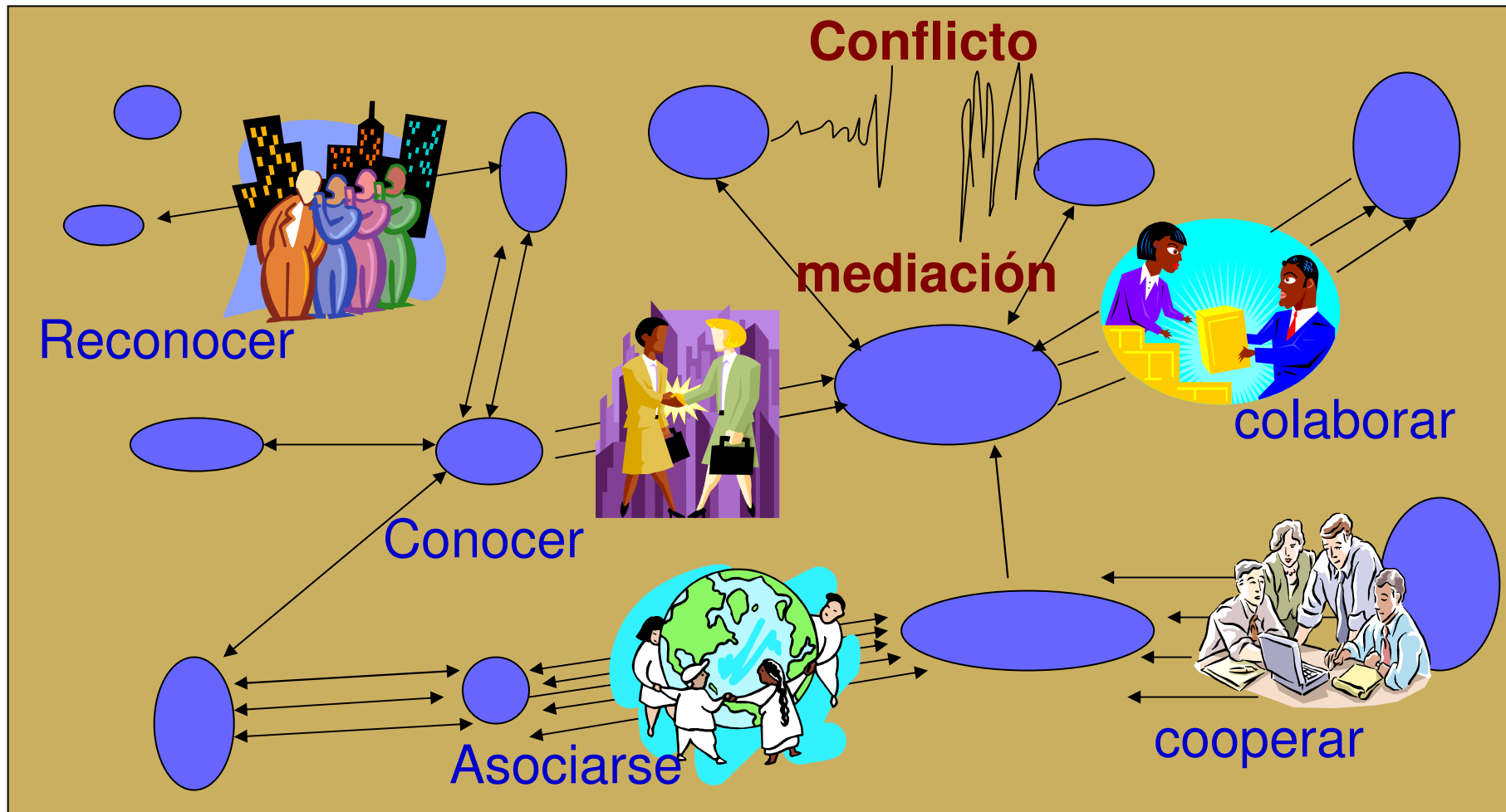

Vínculo

número

densidad

Capital social

Socios		5	
Coopera sistemáticamente		4	
Colabora esporádicamente		3	
conoce		2	
reconoce		1	
No sabe quien es		0	
Total		-----	

Vínculo número densidad Capital social

Socios	4	5	20
Coopera sistemáticamente	9	4	36
Colabora esporádicamente	6	3	18
conoce	10	2	20
reconoce	3	1	3
No sabe quien es	6	0	0
Total	38	-----	97/190=51,9 %

Resistencias a la constitución de redes

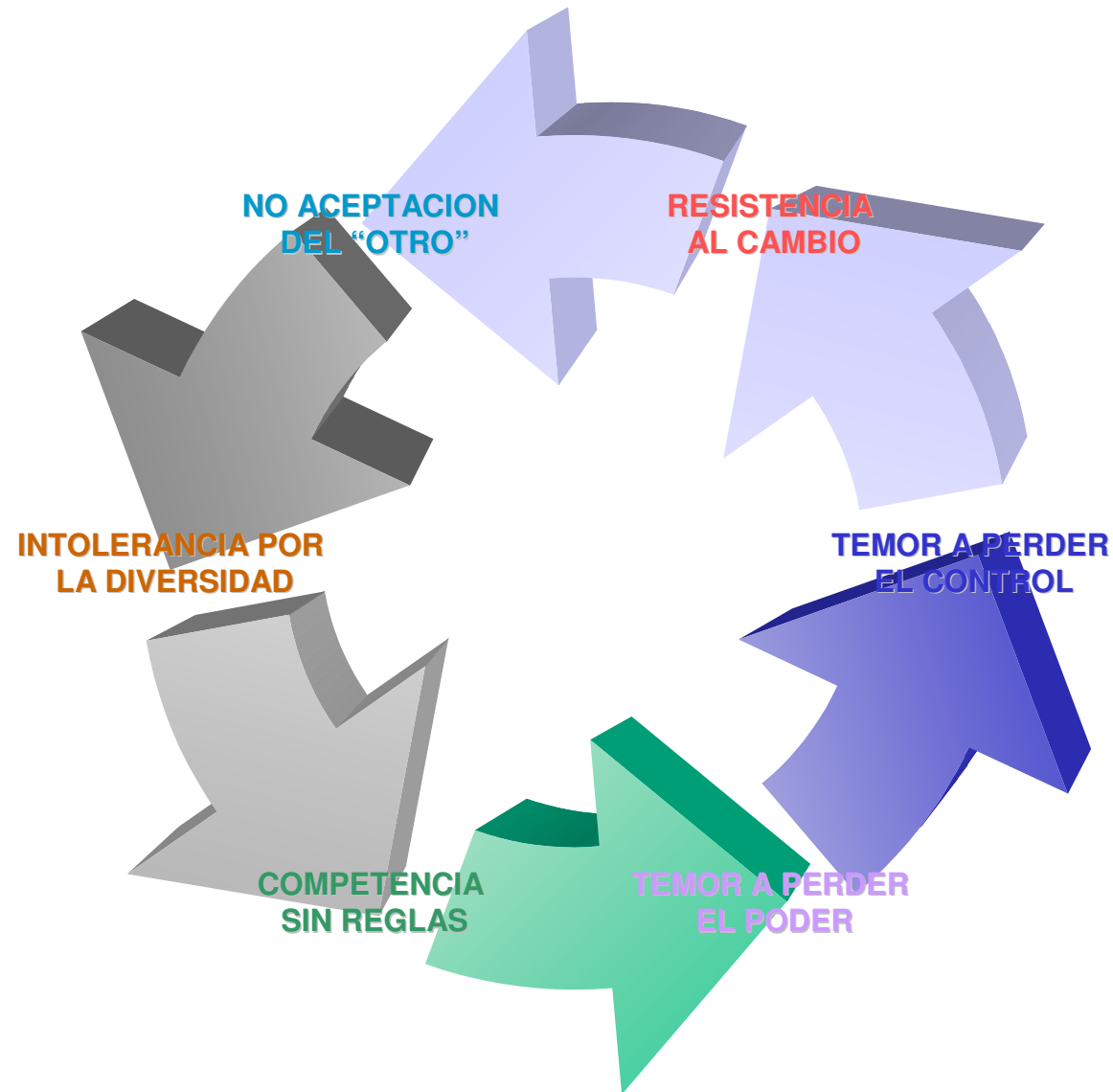

Descentralizada multicéntrica

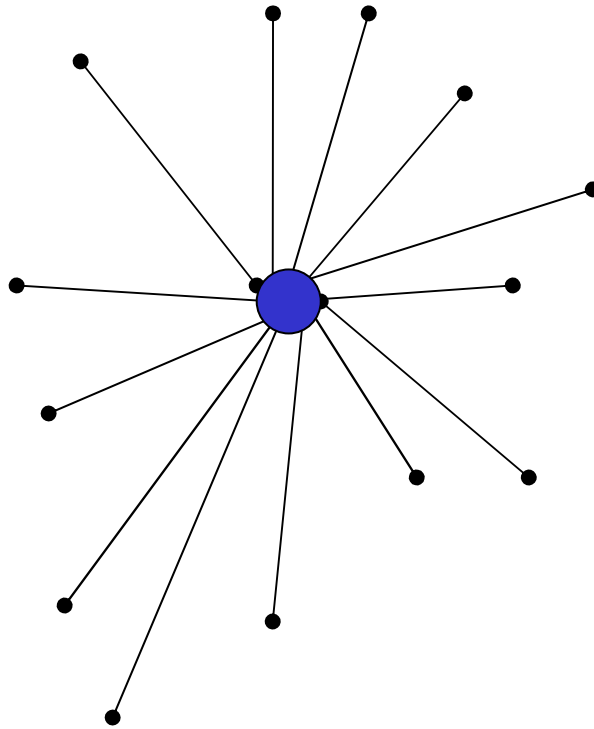
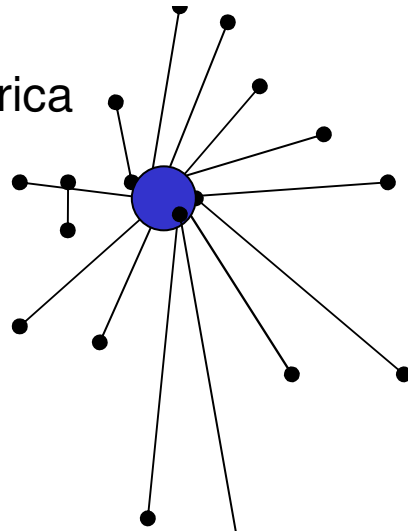

Red centralizada
En rueda de carro

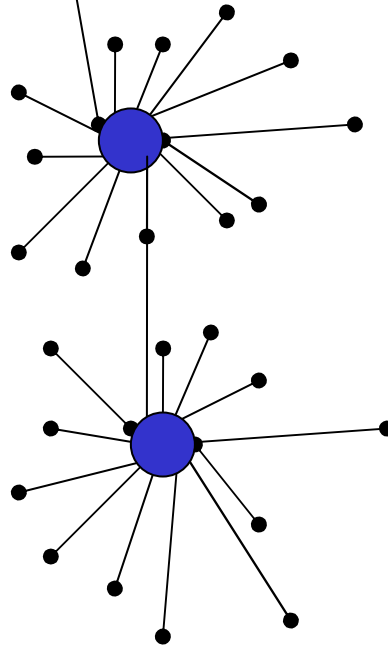

Distribuida, articulada

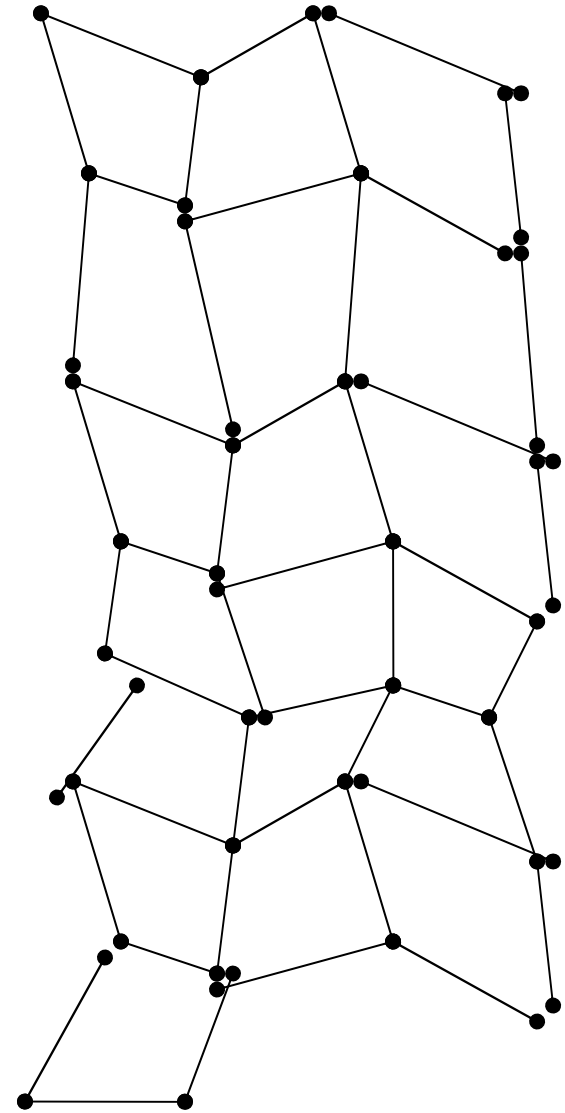

Fuente: Laszlo Barabasi

Los vínculos; base de la construcción de redes

- *El poder de las organizaciones es la riqueza de sus redes
- *El capital social de una persona es la riqueza de su agenda y la calidad de los vínculos.
- . *El conflicto puede pensarse como un “infarto” de red.
 - *Las redes se protegen mejor cuando hay mucha “circulación colateral”.
- *En caso de conflicto la posibilidad de mediación la dicta nuestra posición en la red.

Fragmentación

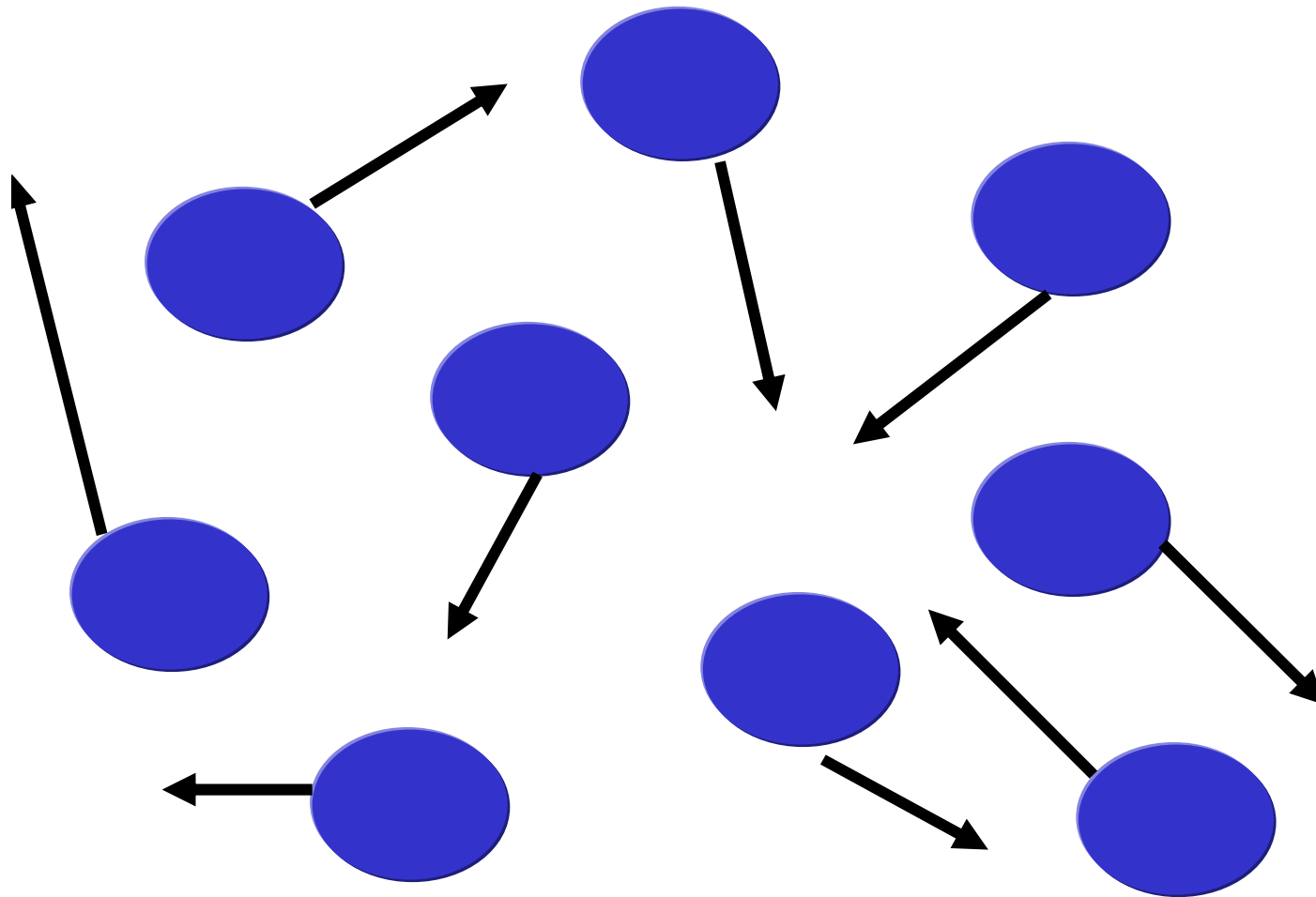

REDES en sí..

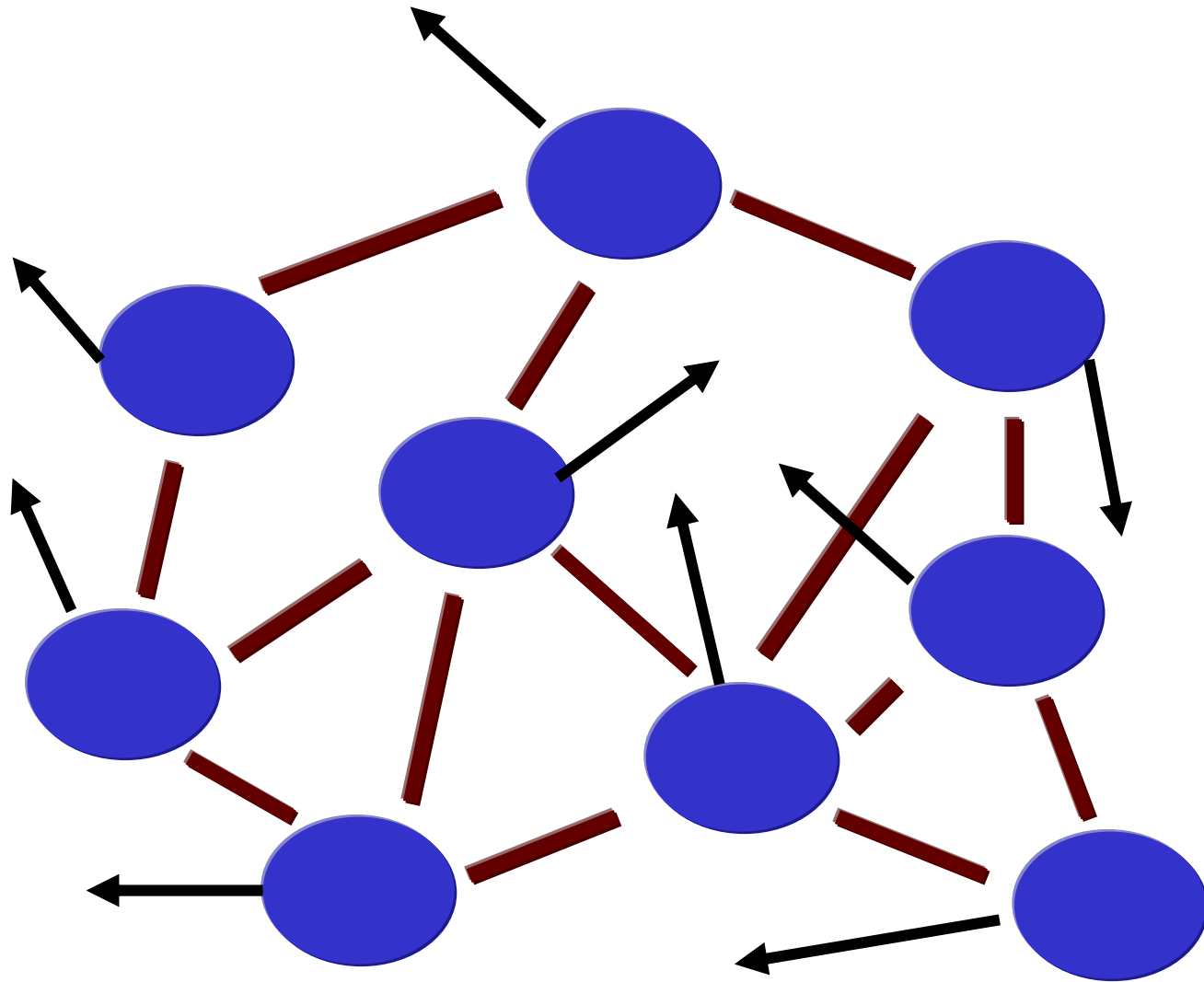

REDES para..

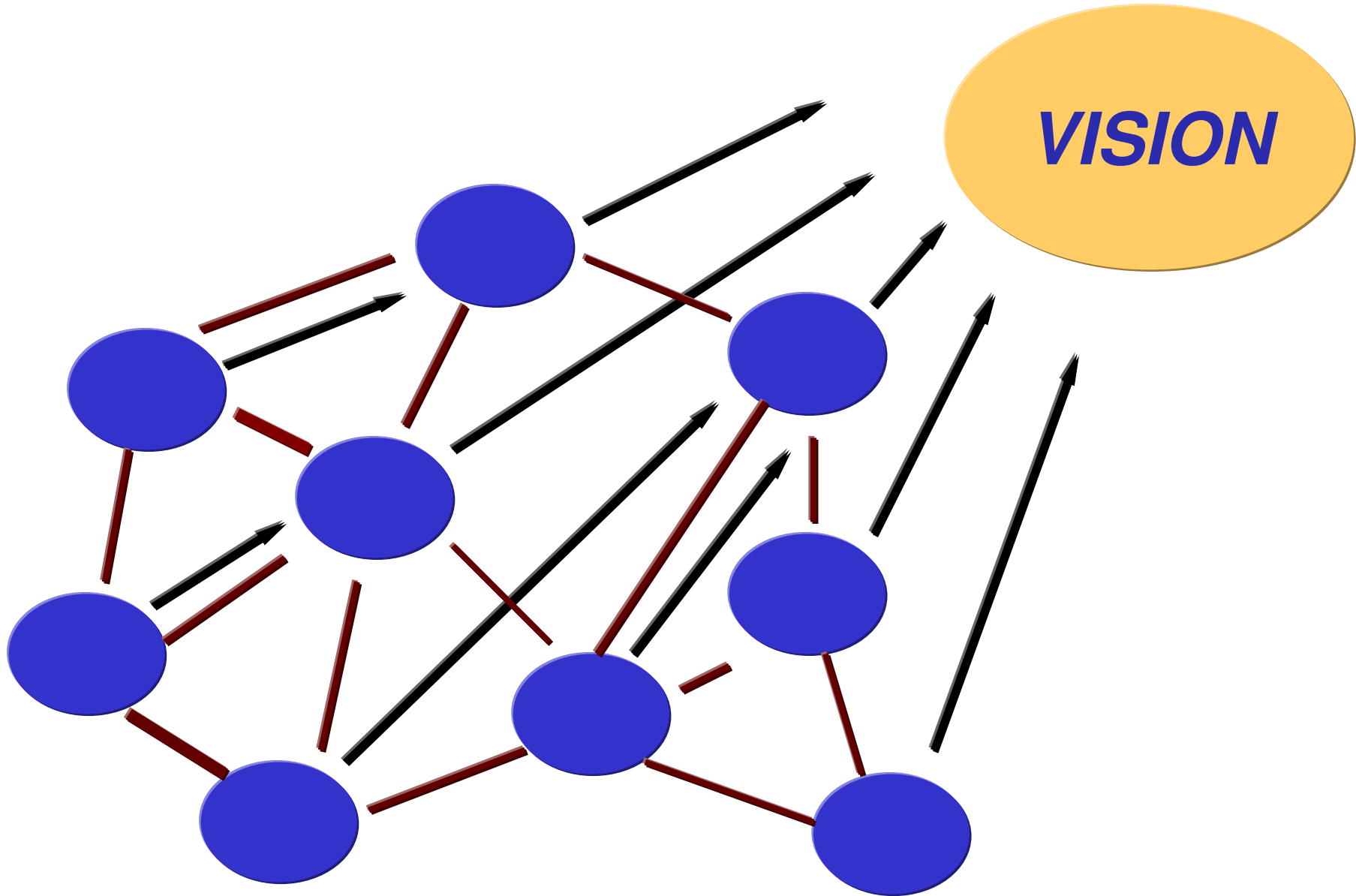

Redes en Movimiento; Características comunes

1. Orientación emancipatoria

Antiautoritarios, nuevas formas de organización hay que estar muy atentos a las trampas de la microfísica del poder.

2. Reforzamientos entre saber y poder

Equilibrio entre las operaciones de acumulación de poder y las orientadas a influir en la cultura, predomina un carácter equidistante del Estado y del mercado.

Autodefensa del ciudadano contra la mercantilización y contra la burocratización

Redes en Movimiento; Características comunes

3. Orientación cuestionadora de la modernidad

Denuncia de la concepción líneal de la historia, la noción de progreso como desarrollo moral y material interminable, ni hay un cheque en blanco para el avance científico tecnológico.

4 Composición Social Heterogenea

Aunque con predominio de capas medias, profesionales de áreas sociales, ambientales y culturales

Redes en Movimiento; Características comunes

5. Objetivos y estrategias muy diferenciados

“Pensar globalmente y actuar localmente”, no se dispersan, movimientos muy enfocados, “de causa única”.

6. Estructuras organizativas descentralizadas y no jerárquicas: en redes

Red o red de redes, fuerte desconfianza hacia los liderazgos carismáticos y hacia las organizaciones piramidales y burocráticas.

Redes en Movimiento; Características comunes

7. Politización de la vida cotidiana

Abren nuevos espacios entre lo público y lo privado, politizar lo técnico, tecnificar lo político; son predominantemente orientados a la cultura antes que al poder.

8. Métodos de acción no convencionales

Nuevas formas de expresión orientados a la opinión pública, “estetización de la expresión política”, gestos e imágenes mas que palabras y manifiestos.

“Somos como postes en una cerca, solo permanecemos de pié por que estamos ligados unos con otros”

Candido Portinari